

90度角度头

袖珍 mini 型角度头

袖珍 90° 型角度头

万向型角度头

分体型角度头

一体型角度头

法兰型角度头

角度头配件

典型安装示意

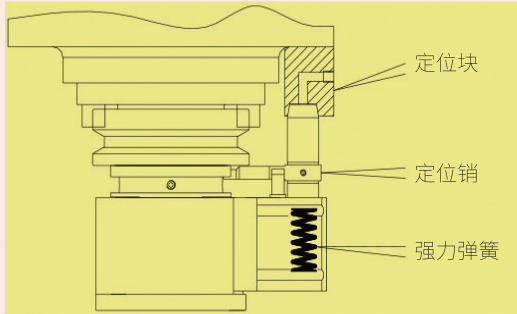

侧面加工

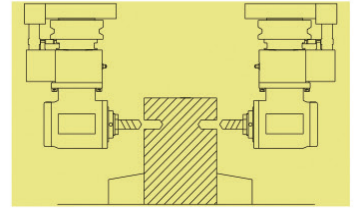

360度自由加工

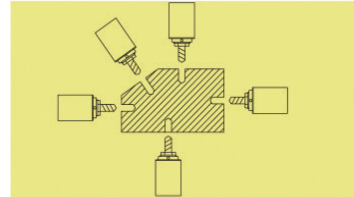

内面加工

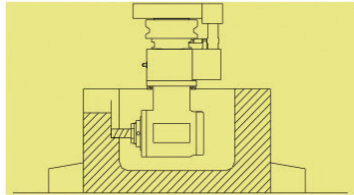

可360度自由回转

简单找正

MAX 3000RPM

可用于ATC自动换刀

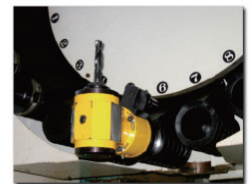

内藏式筒夹设计, 刚性强, 干涉小。

主要功能:



攻螺纹



中轻度铣削



钻孔

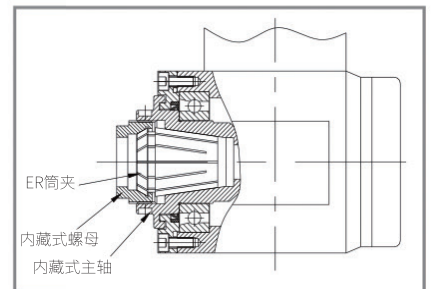

90度角度头

SCZY

- 产品特点:**
- SCZY角度头壳体使用高精度的车铣中心经过精密的制造,以获得高的尺寸精度、形状精度和内外各轮廓及几何要素位置精度;由一批训练有素的技术人员使用专用量具、夹具及高精度检测设备进行测量和组装。
 - SCZY角度头采用高精度的螺旋齿轮和轴承以获得更高的精度和刚性。

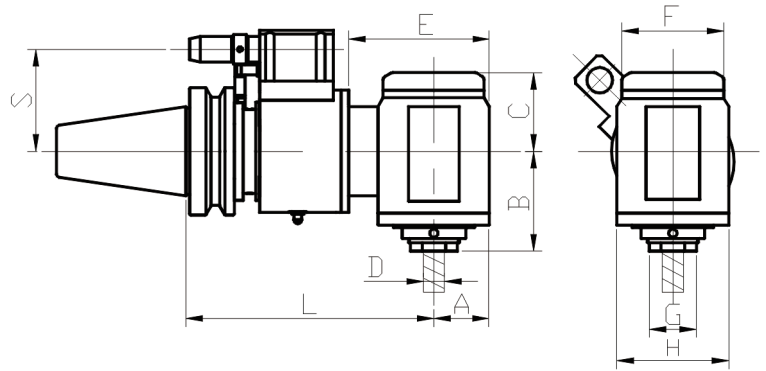
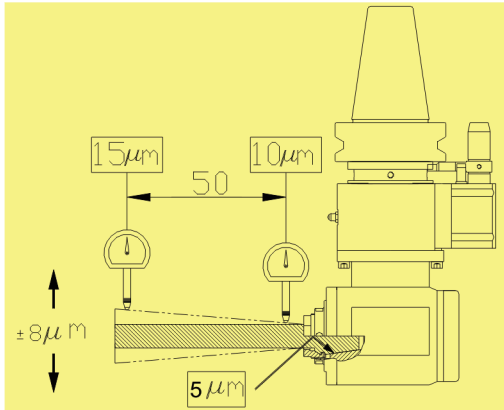

型号	φD	S	L	A	B	C	E	F	φG	H	重量	传动比	最大转速
BT40-SCER32-150	2-20	60/65	150	44	78.2	63.8	89	80	36	88	7	1:1	3000
BT40-SCER32-185			185				113				9		
BT50-SCER32-175		80/85/110	175				103				13		
BT50-SCER32-195		195	113				14						
SK40-SCER32-176		60/65	174				8.8						
SK50-SCER32-173		80/85/110	173				13						

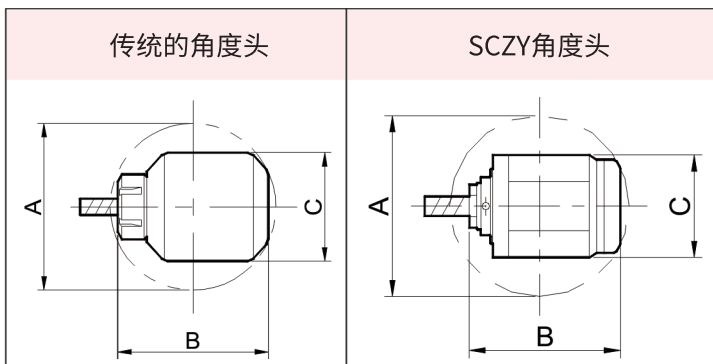

干涉尺寸对比:

	A	B	C
传统角度头 最大夹持直径20	φ171	160	88
SCZY角度头 最大夹持直径20	φ156	140	88



! 定位块的形状与安装位置请与机床厂家确认。

- 附专用扳手一把。
- 驱动键和定位销位置可自由调节。
- 柄部规格可根据需要订做, 标准与BT柄。

■ 注意事项 • 机床主轴与角度头输出轴的旋转方向是相反的, 所以必须确认机床主轴的转向与角度头转向相反。

角度头

袖珍mini型角度头

袖珍90°型角度头

万向型角度头

分体型角度头

一体型角度头

法兰型角度头

角度头配件

万向角度头

- 产品特点:**
- 具有传统角度头的特点,本体与角度头可360°自由回转。
 - 角度设定简单,精度高;铣头可在0±90°间调整,调整角度的分度值为2°。

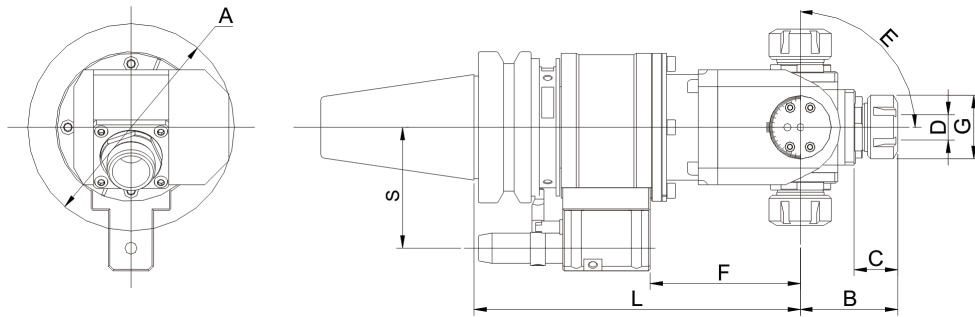

型号	φD	S	L	A	B	C	E	F	φG	重量	传动比	最大转速
BT40-SCER25-ANG182	2~16	60/65	182	138	65	29	±90°	80	42	7	1:1	3000
BT50-SCER25-ANG200		80/85/110	200							13		
SK40-SCER25-ANG176		60/65	176							8.8		
SK50-SCER25-ANG178		80/85/110	178							13		

主要功能:

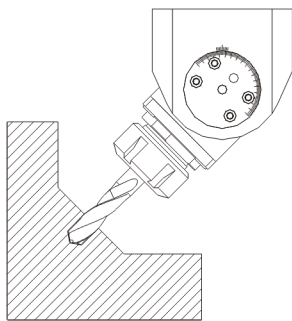

倾斜面加工

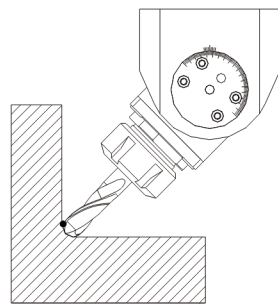

内型腔R角加工

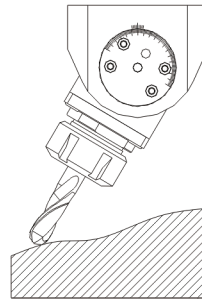

仿形加工

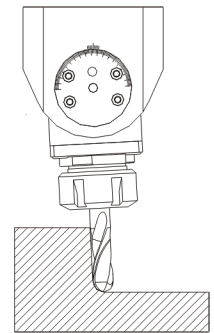

拔模角加工

FM型角度头

- 产品特点:**
- 具有传统角度头的特点。
 - 面铣刀专用角度头,直接连接面铣刀加工快速稳定。
 - 可自动换刀,批量生产必备工具。

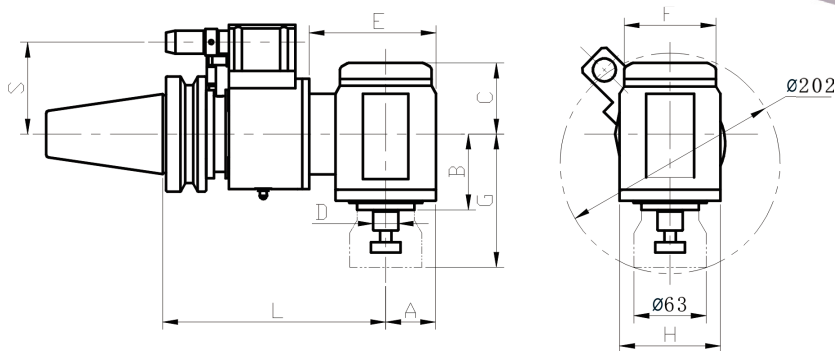

型号	φD	S	L	A	B	C	E	F	φG	H	重量KG	传动比	最大转速
BT50-SCFM22-195	22	80/85/110	195	44	66	63.8	113	80	116	88	14	1:1	3000
BT50-SCFM22-175			175								12.6		